

## ■ 取扱説明書 (図は右勝手用です)

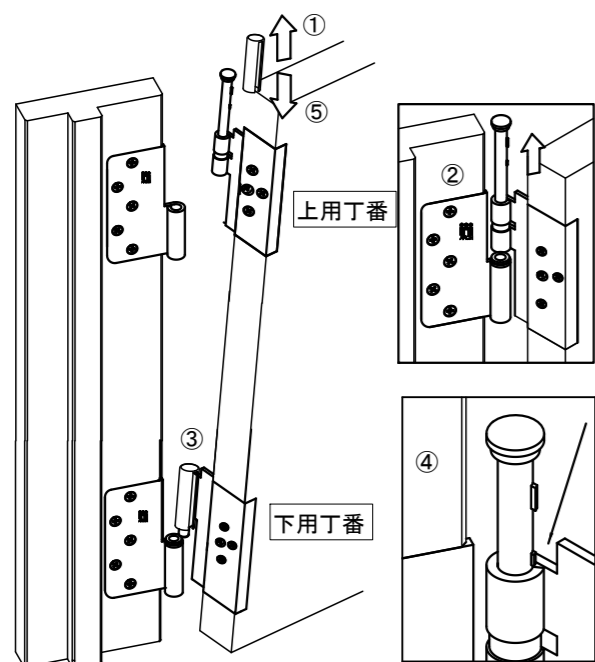
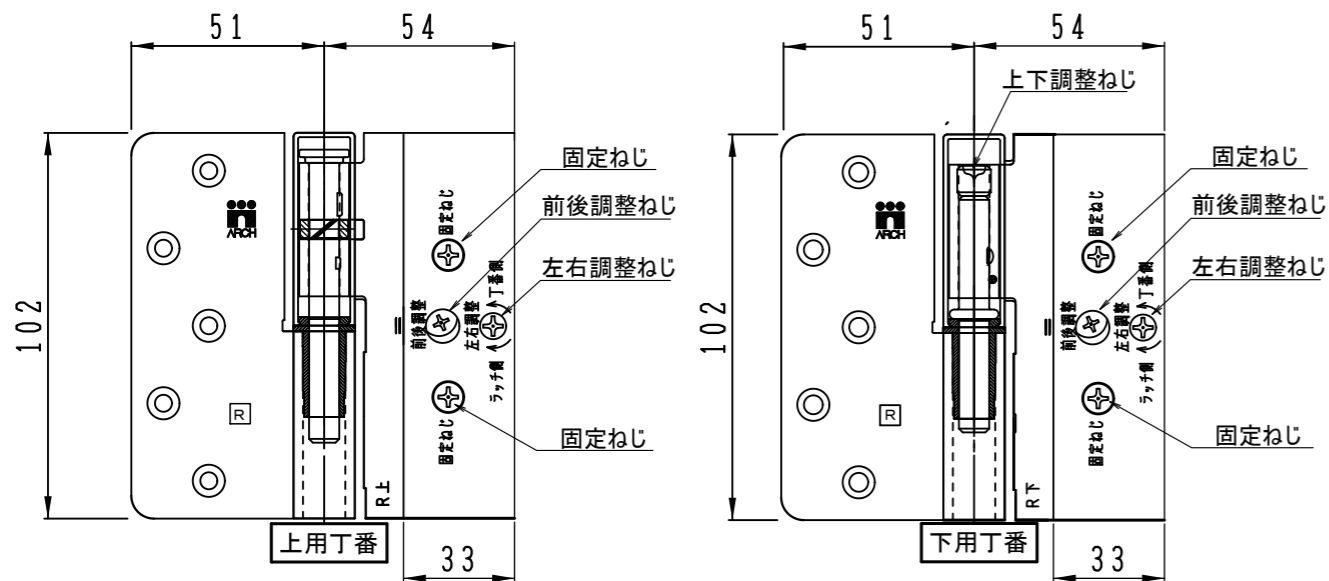

### ■ 扉の吊り込み方法

- ①上用丁番の軸カバーを外す。
- ②上用扉側丁番の芯棒を引き上げる。
- ③下用扉側丁番の芯棒を下用枠側丁番の管に差し込む。
- ④上用扉側丁番を上用枠側丁番に引き寄せ  
上用扉側丁番の芯棒突起部を管の隙間に合わせて  
上用枠側丁番の管に芯棒を押し込む。
- ⑤上用丁番の軸カバーを取り付ける。

※軸カバーが完全にはめられない場合は  
芯棒が入りきっていない事が考えられます。  
芯棒を最後まで押し込んで下さい。

### ■ 扉掘り込み寸法

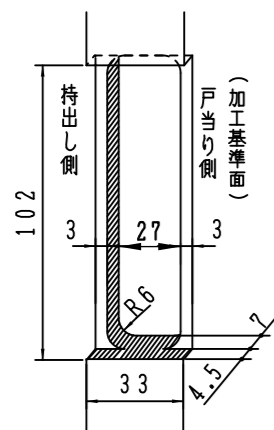

### ■ 基準扉納まり図

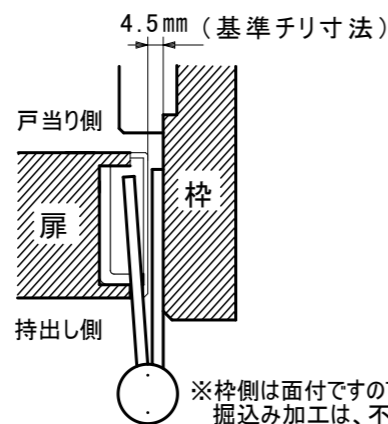

### 使用上の注意

- ①調整時は、ハンドドライバーを使用して下さい。
- ②調整時、固定ねじをゆるめ過ぎると扉が脱落する恐れがありますので  
ご注意下さい。
- ③調整後は必ずしっかりと固定ねじを  
締めて下さい。

※枠側は面付ですので、  
掘込み加工は、不要です。

# 扉の調整方法

・扉の建付けに異常を感じた場合は、下記調整方法にて扉の位置調整を行ってください。

## 左右調整方法

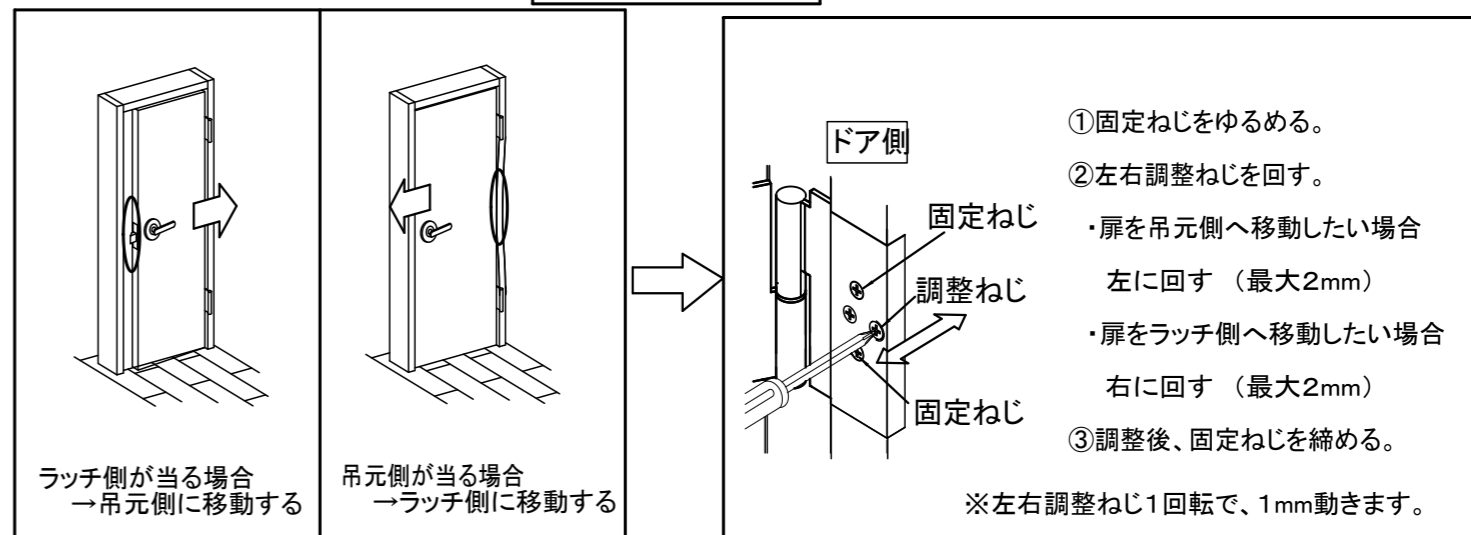

## 前後調整方法

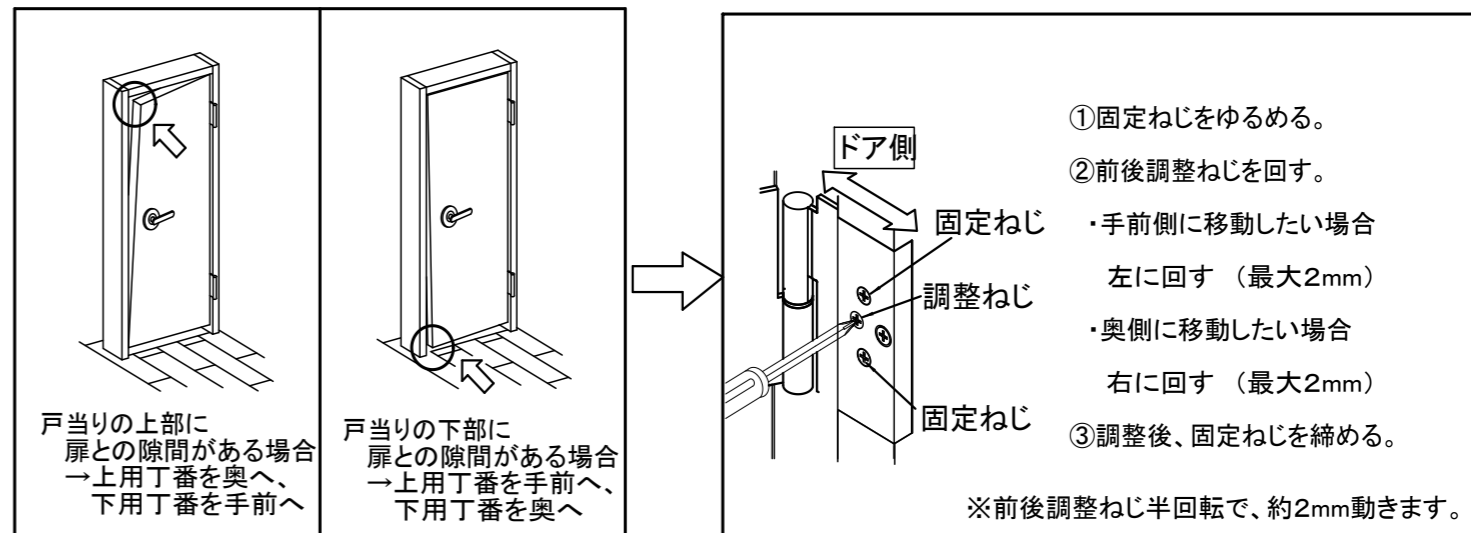

## 上下調整方法

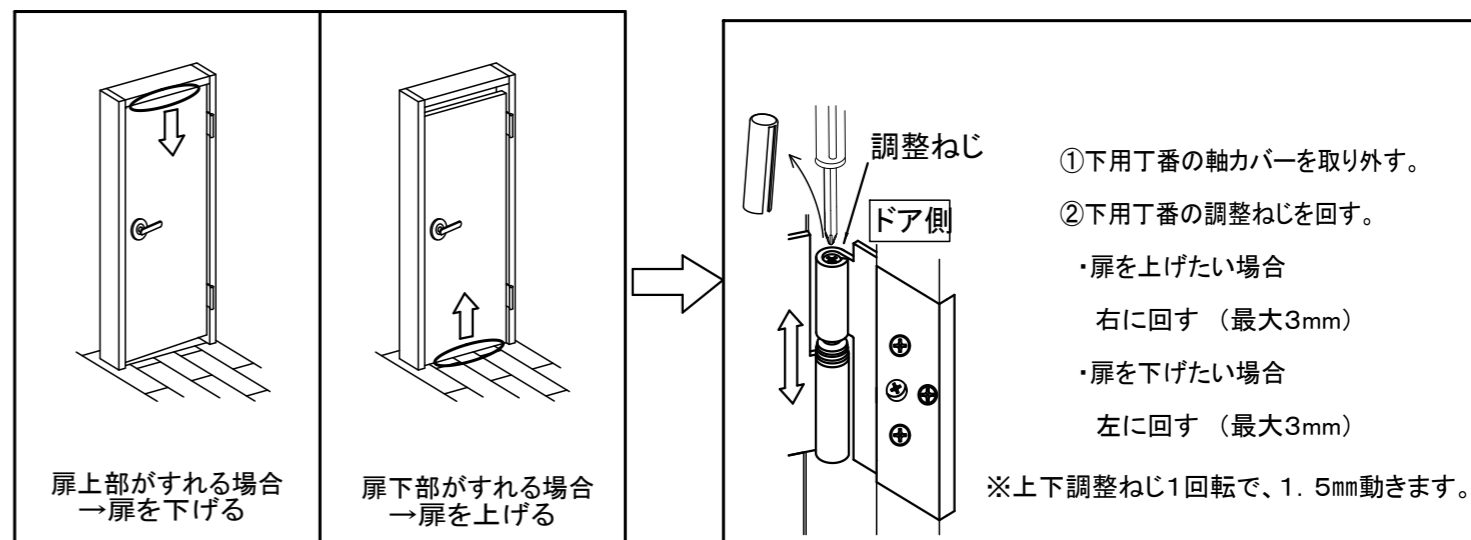

・調整時は ハンドドライバーを使用して下さい。(電動工具使用不可) ・固定ねじを緩めすぎると扉が脱落する恐れがあります。

・調整後は必ず固定ねじをしっかりと閉めて下さい。